

# 2015 MEIKO CUP リトルシニア東関東支部秋季大会

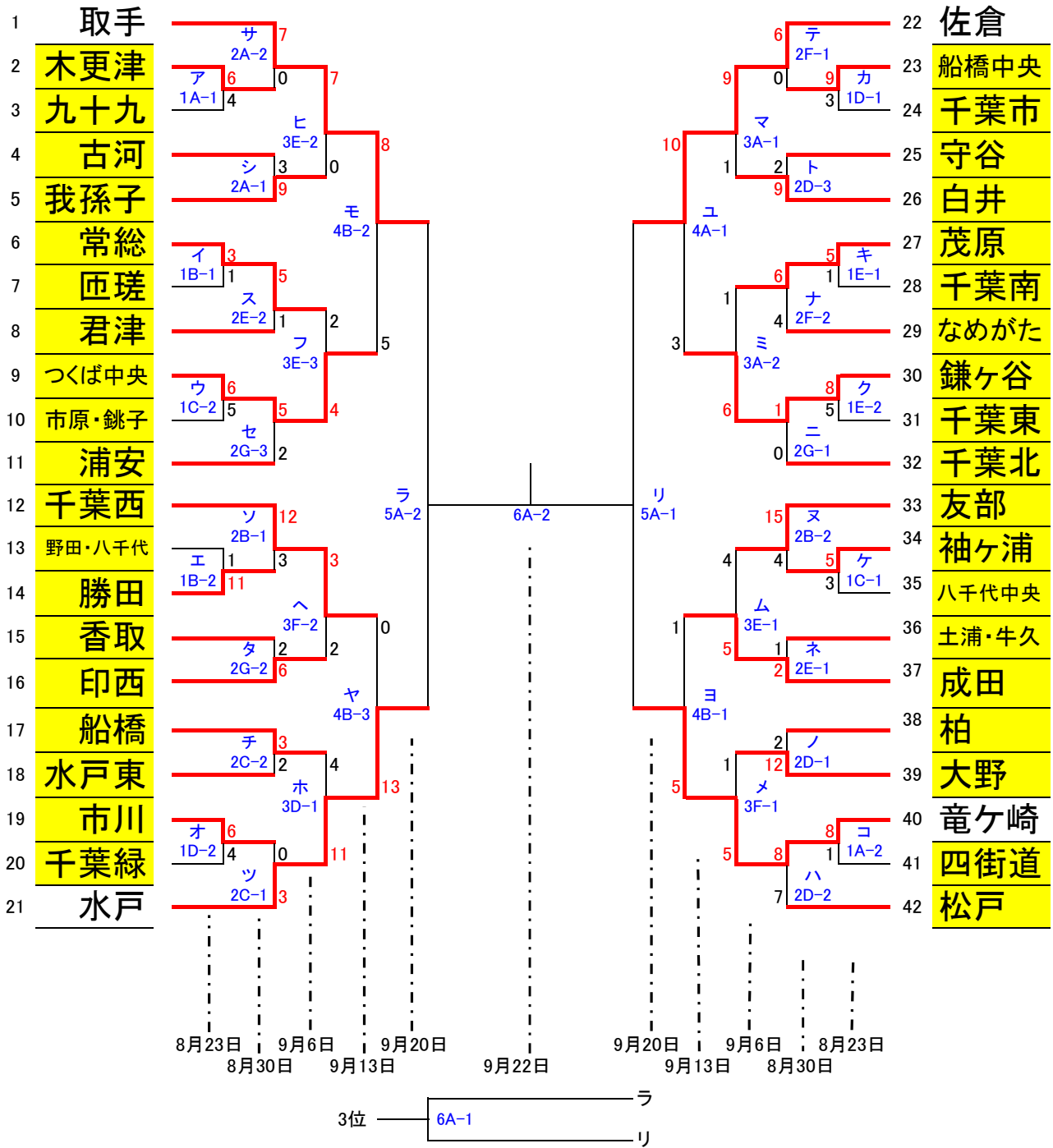

月日	記号	試合球場	審判員	月日	記号	試合球場	審判員
8月23日	1A	新利根球場	全て支部審判部派遣	8月30日	3B	千葉北	全て支部審判部派遣
	1B	勝田	全て支部審判部派遣		3C	柏	全て支部審判部派遣
	1C	友部	全て支部審判部派遣	9月6日	3D	小川球場	全て支部審判部派遣
	1D	成田	全て支部審判部派遣		3E	友部	全て支部審判部派遣
	1E	柏	全て支部審判部派遣		3F	たつのこS	全て支部審判部派遣
8月30日	2A	取手	全て支部審判部派遣	9月13日	4A	佐倉	全て支部審判部派遣
	2B	友部	全て支部審判部派遣		4B	ナスパS	全て支部審判部派遣
	2C	小川球場	全て支部審判部派遣		4C	千葉北	全て支部審判部派遣
	2D	柏	全て支部審判部派遣		4D	香取	全て支部審判部派遣
	2E	成田	全て支部審判部派遣		4E	友部	全て支部審判部派遣
	2F	佐倉	全て支部審判部派遣		4F	君津	全て支部審判部派遣
	2G	千葉北	全て支部審判部派遣	9月20日	5A	たつのこS	全て支部審判部派遣
	3A	佐倉	全て支部審判部派遣	9月22日	6A	たつのこS	全て支部審判部派遣

# 2015 MEIKO CUP リトルシニア東関東支部秋季大会 敗者復活戦

各ブロック優勝が7位～10位の支部代表

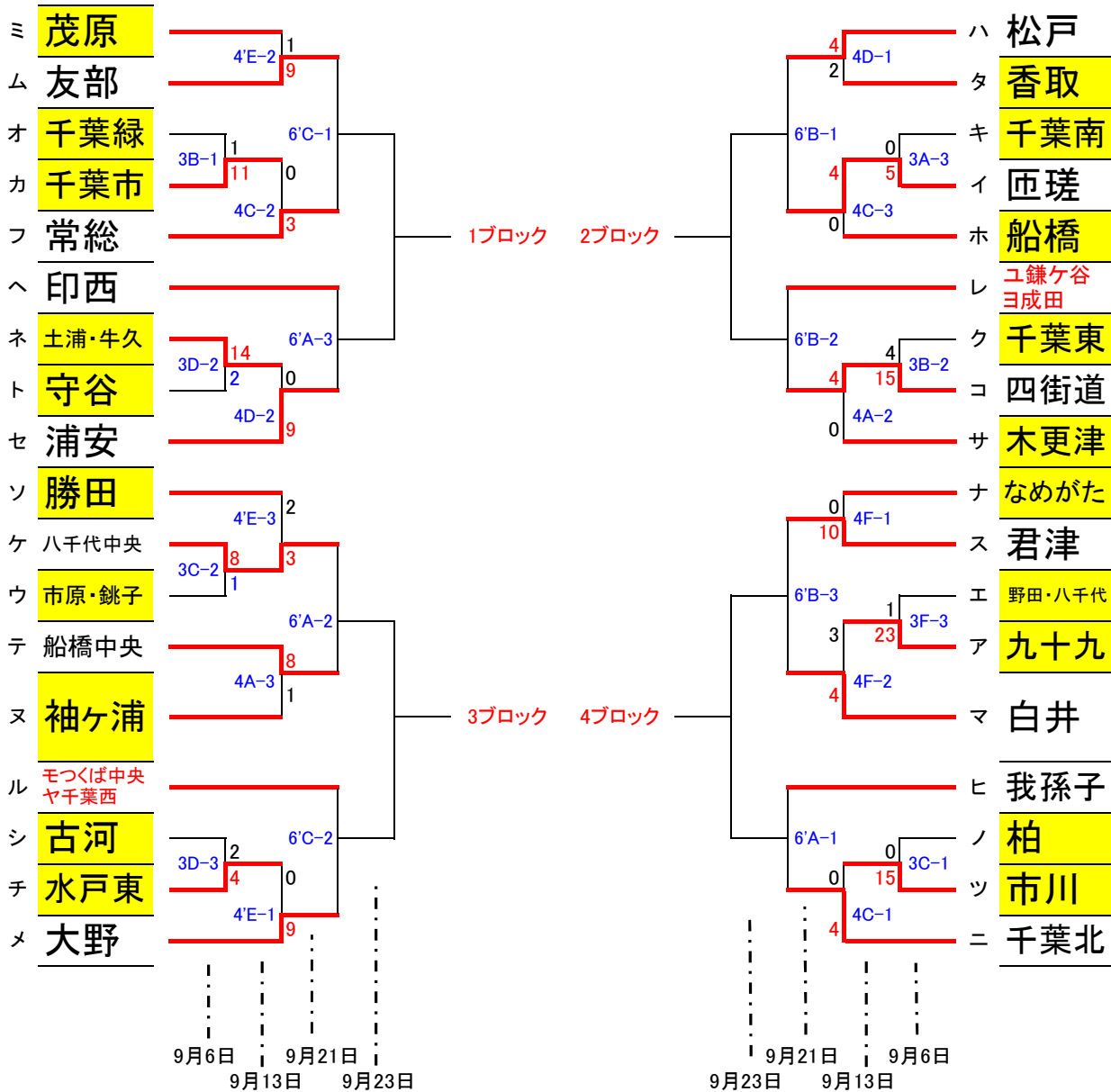

モつくば中央  
ヤ千葉西  
ユ鎌ヶ谷  
ヨ成田

ル 5B-2 第5代表  
レ 5B-1 第6代表

第5・6代表戦  
9月20日

月日	記号	試合球場	審判員	月日	記号	試合球場	審判員
9月6日	3A	佐倉	全て支部審判部派遣	9月13日	4D	香取	全て支部審判部派遣
	3B	千葉北	全て支部審判部派遣		4E	友部	全て支部審判部派遣
	3C	柏	全て支部審判部派遣		4F	君津	全て支部審判部派遣
	3D	小川球場	全て支部審判部派遣	9月20日	5B	成田	全て支部審判部派遣
	3E	友部	全て支部審判部派遣	9月21日	6'A	千葉北	全て支部審判部派遣
	3F	たつのこS	全て支部審判部派遣		6'B	山桑球場	全て支部審判部派遣
9月13日	4A	佐倉	全て支部審判部派遣		6'C	友部	全て支部審判部派遣
	4B	成田	全て支部審判部派遣	9月23日	7A		全て支部審判部派遣
	4C	千葉北	全て支部審判部派遣		7B		全て支部審判部派遣

## 大会結果並びに予定

8月23日(日) 結果

試合会場	第一試合			第二試合			第三試合						
1A 新利根球場	木更津	6	-	4	九十九	竜ヶ崎	8	-	1	四街道			
1B 勝田	常総	3	-	1	匝瑳	野田・八千代	1	-	11	勝田			
1C 友部	袖ヶ浦	5	-	3	八千代中央	つくば中央	6	-	5	市原・銚子			
1D 成田	船橋中央	9	-	3	千葉市	市川	6	-	4	千葉緑			
1E 柏	茂原	5	-	1	千葉南	鎌ヶ谷	8	-	5	千葉東			

8月30日(日) 結果

試合会場	第一試合			第二試合			第三試合								
2A 取手	取手	7	-	0	木更津										
2B 友部	千葉西	12	-	3	勝田	友部	15	-	4	袖ヶ浦	古河	3	-	9	我孫子
2C 小川球場	市川	0	-	3	水戸	船橋	3	-	2	水戸東					
2D 柏	柏	2	-	12	大野	竜ヶ崎	8	-	7	松戸	守谷	2	-	9	白井
2E 成田	土浦・牛久	1	-	2	成田										
2F 佐倉	佐倉	6	-	0	船橋中央	茂原	6	-	4	なめがた	常総	5	-	1	君津
2G 千葉北	鎌ヶ谷	1	-	0	千葉北	香取	2	-	6	印西	つくば中央	5	-	2	浦安

9月6日(日) 結果

試合会場	第一試合			第二試合			第三試合								
3A 佐倉	佐倉	9	-	1	白井	茂原	1	-	6	鎌ヶ谷	イ匝瑳	5	-	0	キ千葉南
3B 千葉北	オ千葉緑	1	-	11	カ千葉市	ク千葉東	4	-	15	コ四街道					
3C 柏	ツ市川	15	-	0	ノ柏	ウ市原・銚子	1	-	8	ケ八千代中央					
3D 小川球場	船橋	4	-	11	水戸	ト守谷	2	-	14	ネ土浦・牛久	シ古河	2	-	4	チ水戸東
3E 友部	友部	4	-	5	成田	取手	7	-	0	我孫子	常総	2	-	4	つくば中央
3F たつのこS	大野	1	-	5	竜ヶ崎	千葉西	3	-	2	印西	ア九十九	23	-	1	エ野田・八千代

\*小川球場(小美玉小川球場)開門8時00分:水戸シニア鬼沢事務局長 携帯080-1160-3700

\*たつのこS:たつのこスタジアム

\*カタカナ及び赤字は敗者復活戦

9月13日(日) 結果

試合会場	第一試合			第二試合			第三試合								
4A 佐倉	佐倉	10	-	3	鎌ヶ谷	コ四街道	4	-	0	サ木更津	チ船橋中央	8	-	1	又袖ヶ浦
4B ナスバS	成田	1	-	5	竜ヶ崎	取手	8	-	5	つくば中央	千葉西	0	-	13	水戸

\*カタカナ及び赤字は敗者復活戦

9月20日(日) 予定(準決勝戦)

試合会場	第一試合			第二試合			第三試合							
5A たつのこS	佐倉		-		竜ヶ崎	取手		-		水戸				

9月22日(日) 予定(第三位・優勝決定戦)

試合会場	第一試合(第三位決定戦)			第二試合(優勝決定戦)			第三試合							
6A たつのこS			-					-						

## 大会結果並びに予定

9月6日(日) 結果

試合会場	第一試合				第二試合				第三試合						
3A 佐倉	佐倉	9	—	1	白井	茂原	1	—	6	鎌ヶ谷	イ匠瑛	5	—	0	キ千葉南
3B 千葉北	オ千葉緑	1	—	11	カ千葉市	ク千葉東	4	—	15	コ四街道			—		
3C 柏	ツ市川	15	—	0	ノ柏	ウ市原・銚子	1	—	8	ケ八千代中央			—		
3D 小川球場	船橋	4	—	11	水戸	ト守谷	2	—	14	ネ土浦・牛久	シ古河	2	—	4	チ水戸東
3E 友部	友部	4	—	5	成田	取手	7	—	0	我孫子	常総	2	—	4	つくば中央
3F たつのこS	大野	1	—	5	竜ヶ崎	千葉西	3	—	2	印西	ア九十九	23	—	1	エ野田・八千代

\* 小川球場(小美玉小川球場)開門8時00分:水戸シニア鬼沢事務局長 携帯080-1160-3700

\* たつのこS:たつのこスタジアム

\* カタカナ及び赤字は敗者復活戦

9月13日(日) 結果

試合会場	第一試合				第二試合				第三試合						
4A 佐倉	佐倉	10	—	3	鎌ヶ谷	コ四街道	4	—	0	サ木更津	テ船橋中央	8	—	1	又袖ヶ浦
4C 千葉北	ツ市川	0	—	4	ニ千葉北	カ千葉市	0	—	3	フ常総	イ匠瑛	4	—	0	ホ船橋
4D 香取	タ香取	2	—	4	ハ松戸	セ浦安	9	—	0	ネ土浦・牛久			—		
4E 友部	メ大野	9	—	0	チ水戸東	ミ茂原	1	—	9	ム友部	ソ勝田	2	—	3	ケ八千代中央
4F 君津	ナなめがた	0	—	10	ス君津	ア九十九	3	—	4	マ白井			—		

\* カタカナ及び赤字は敗者復活戦

9月20日(日) 予定(第5・6代表決定戦)

試合会場	第一試合				第二試合				第三試合						
5B 成田	ユ鎌ヶ谷		—		ヨ成田	モつくば中央		—		ヤ千葉西			—		

9月21日(祝日) 予定

試合会場	第一試合				第二試合				第三試合						
6'A 千葉北	ヒ我孫子		—		ニ千葉北	テ船橋中央		—		ケ八千代中央	セ浦安		—		ヘ印西
6'B 山桑球場	イ匠瑛		—		ハ松戸	鎌ヶ谷 成田		—		コ四街道	ス君津		—		マ白井
6'C 友部	フ常総		—		ム友部	つくば中央 千葉西		—		メ大野			—		

\* カタカナ及び赤字は敗者復活戦

\* 山桑球場及び友部会場の第二試合目は第五位・六位決定戦の敗者(ル・レ)が入ります。

9月23日(祭日) 予定(第7~10代表決定戦)

試合会場	第一試合				第二試合				第三試合						
7A			—					—					—		
7B			—					—					—		